

## Extra te leveren onderdelen

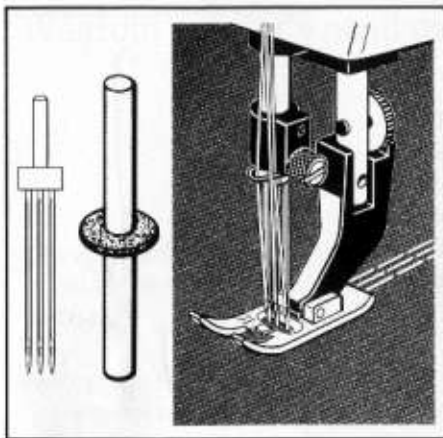

411 16 22-02. Drielingnaald No. 80. voor rechte naad of smalle zigzag.  
401 56 00-01. Garenpen voor een derde klos garen. Wordt op één der garenpenen gezet.

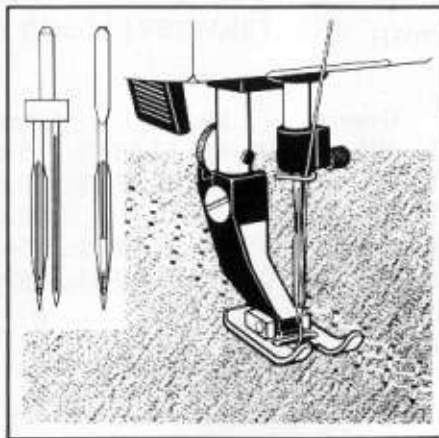

411 26 84-01. Zwaardnaald, bewerkt een ajoureffekt. Voor zigzag en siernaden. Grootste steekbreedte 4.  
412 03 65-01. Dubbele zwaardnaald, voor rechte naad of smalle zigzag.

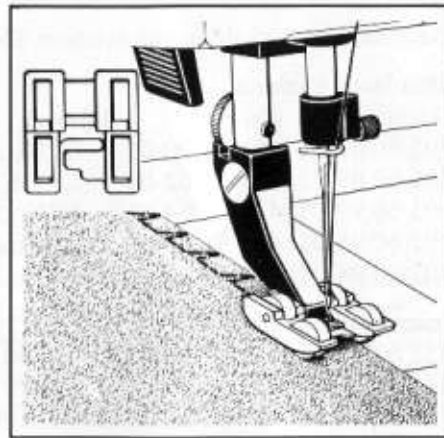

411 85 29-01. Rolnaaiervoet. Geschikt voor grofgrebred materiaal en sommige jersey- en stretchstoffen, evenals leerimitaties en plastic. De rolletjes geven n.l. minder wrijving met deze stoffen.

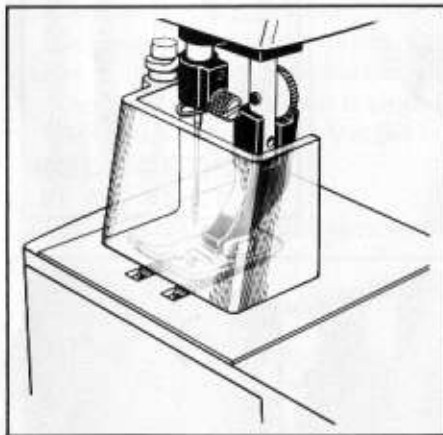

411 85 86-01. Vingerbeschermer. Zorgt ervoor dat u uw vingers niet kunt bezeren.

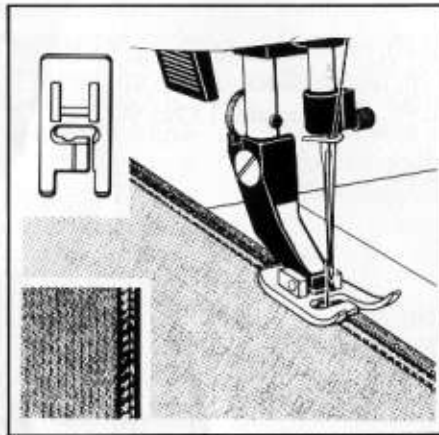

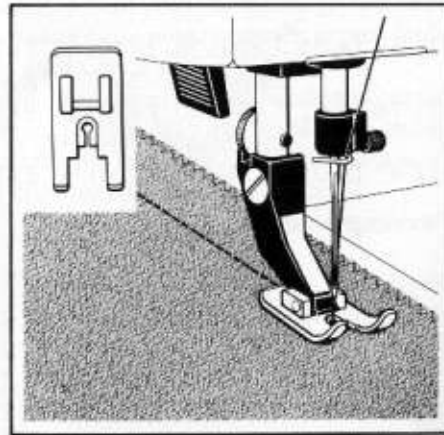

411 85 10-01. Passepoilvoet voor vastnaaien van passepoilband. Alleen het koordgedeelte is na het aannaaien zichtbaar.

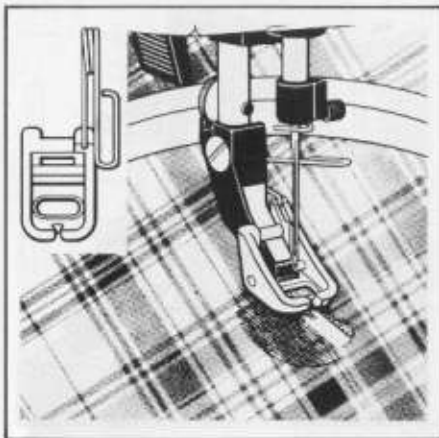

411 85 35-01. Naaiervoet voor rechte naden in dunne stoffen. Drukt de stof beter op de steekplaat. Alleen voor steekbreedte 0.

## Extra te leveren onderdelen



411 73 90-01. Stopvoet. Voor stoppen met de rechte naad wordt de stof in een borduurring gespannen. Voor kousen stoppen wordt de zigzag gebruikt. De stof wordt met de hand bewogen. De persvoetdruk wordt op het symbool  gezet.

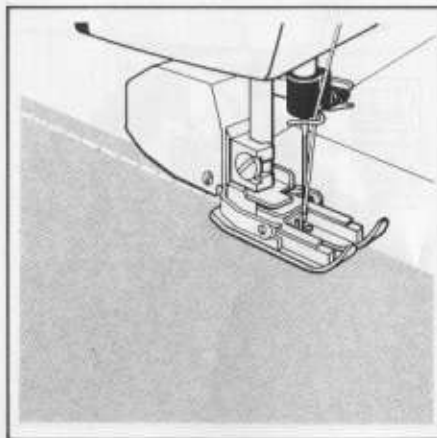

411 85 84-01. Boventransporteur. Wordt gebruikt voor materiaal dat makkelijk verschuift, zoals plastic, fluweel enz. Ook geschikt voor geruite en gestreepte stoffen.

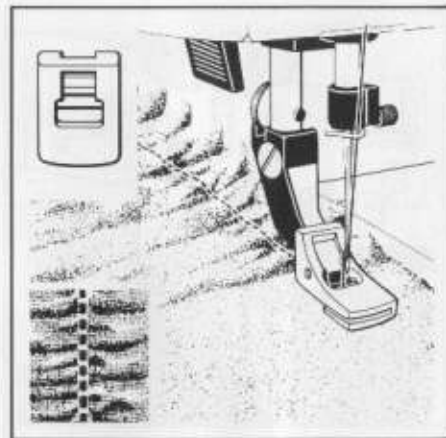

411 85 02-01. Rimpelvoet. De stof wordt onder het naaien gerimpeld. Hoe groter de steeklengte, hoe meer rimpels. De gerimpelde stof kan tegelijk op een gladde stof worden genaaid.

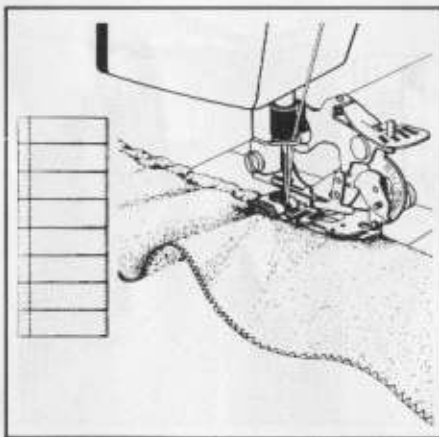

411 85 88-01. Plisseerapparaat. Kan voor rimpelen of plooiën van 1,6 of 12 steken ingesteld worden.

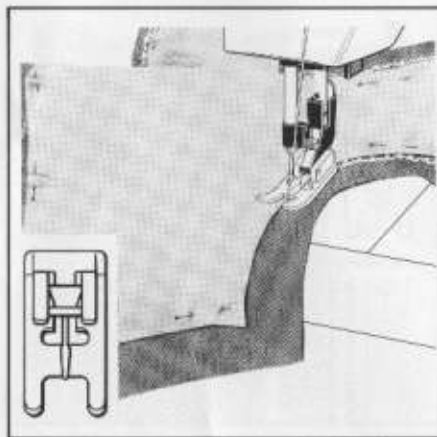

411 85 03-01. Doorslagvoet. Met behulp van deze voet kunt u aanwijzingen van het patroon op de stof overbrengen, of ajournaden naaien.

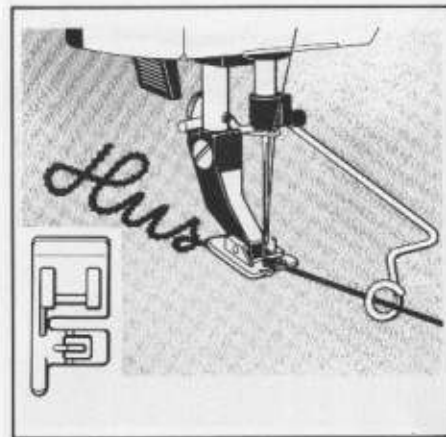

411 85 09-01. Koordvoet. Wordt gebruikt voor borduren over een inlegdraad.

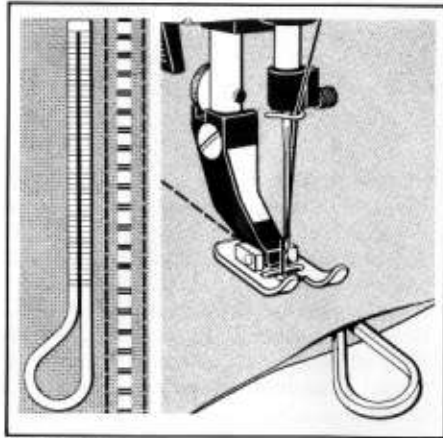

401 53 67-01. Ajourvork. De vork tussen twee lagen van de stof leggen en met rechte naad en lange steken naaien.

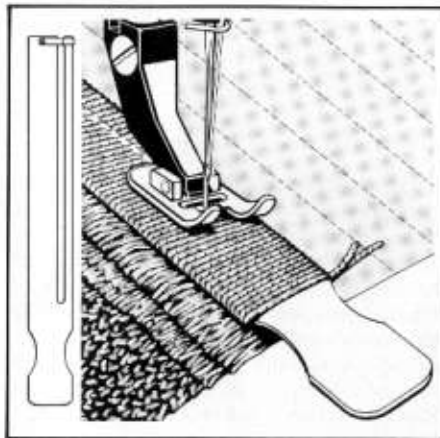

411 34 58-01, 30 mm. 411 34 58-02, 45 mm. Rya liniaal. De wol om de liniaal wonden en met de rechte naad vastnaaien.

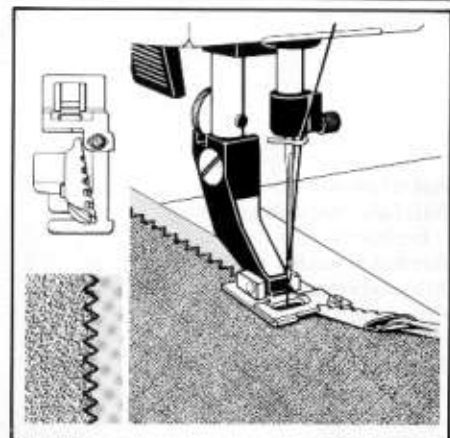

411 85 04-01. Bandgeleider. Wordt gebruikt voor 24 mm ongevouwen band, dat met de rechte naad, zigzag of een siersteek wordt vastgenaaid.

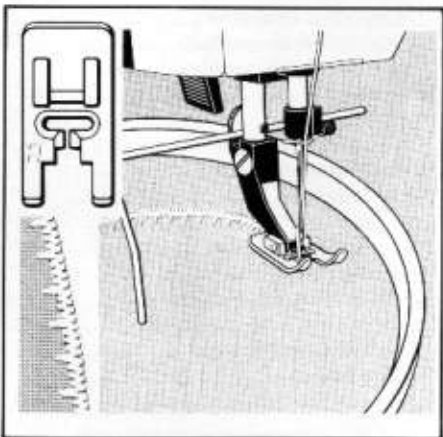

411 85 26-01. Cirkelliniaal. De stof in een borduurring spannen, een stift in het midden plaatsen en in de liniaal vastzetten.

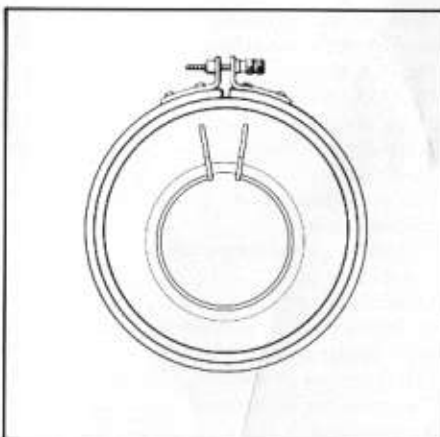

Borduur- en stopringen.  
401 53 98-01 5,5 cm diameter  
409 30 28-01 10 cm diameter  
409 30 29-01 15 cm diameter  
409 30 30-01 20 cm diameter

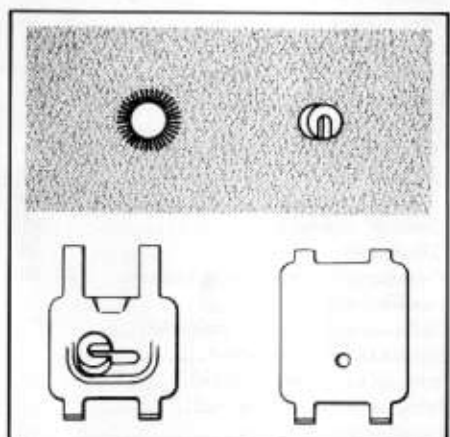

Voor het naaien van gaatjes b.v. in ceintuurs, wordt de transporteur met een plaatje bedekt. Verkrijgbaar in twee diameters:  
412 00 69-01. Plaatje 4 mm Ø.  
412 00 69-02. Plaatje 6 mm Ø.  
412 00 68-01. Plaatje voor stoppen en borduren met de vrije hand in dunne stoffen. Alleen voor de rechte naad.

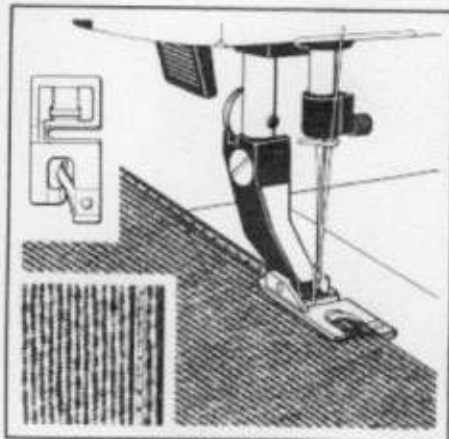

411 85 22-01. Zoomvoet 2 mm voor rechte naad of zigzag, steeklengte 1,5, steekbreedte 1.

Kijk ook eens op:

[WWW.GERRIJTS.COM](http://WWW.GERRIJTS.COM)

of [WWW.PASPOP.COM](http://WWW.PASPOP.COM)



411 85 17-01. Zoomvoet 5 mm voor rechte naad, zigzag of siernaad.

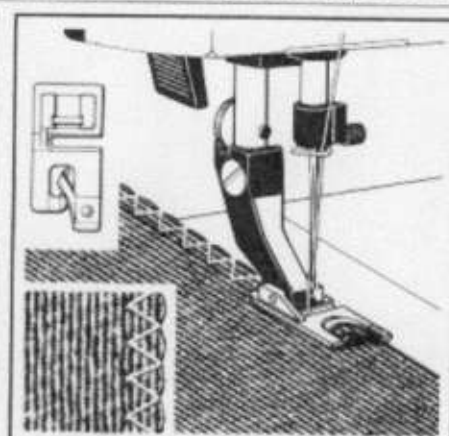

411 85 20-01. Voet schulpzoom, 3 mm. Voor naaien met zigzag, steeklengte 4,5, steekbreedte 4 en strakke draadspanning. Geschikt voor zachte stoffen.

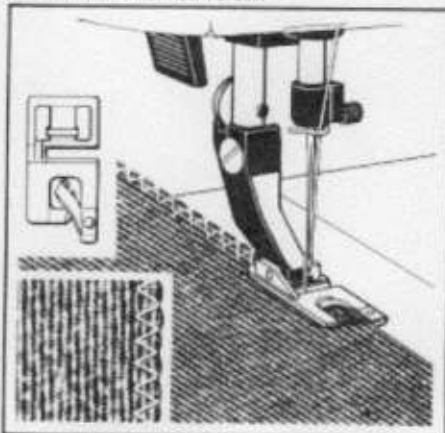

411 85 24-01. Zoomvoet 2 mm rolzoom. Voor naaien met zigzag, steeklengte 3, steekbreedte 3. Geschikt voor dunne stoffen.

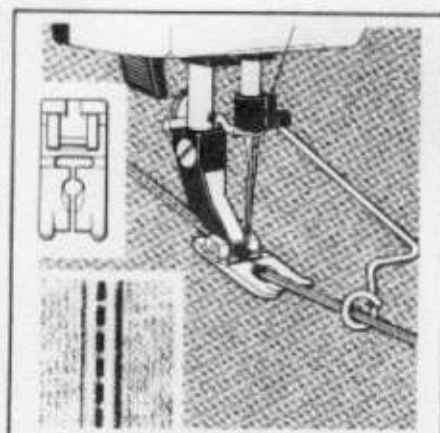

411 85 00-01. Voet voor het opnaaien van soutache. Het koord door de geleider voeren en met een rechte naad midden over het koord vastnaaien.

411 85 01-01. Bandgeleider. Vergemakkelijkt het sturen van band of koord.

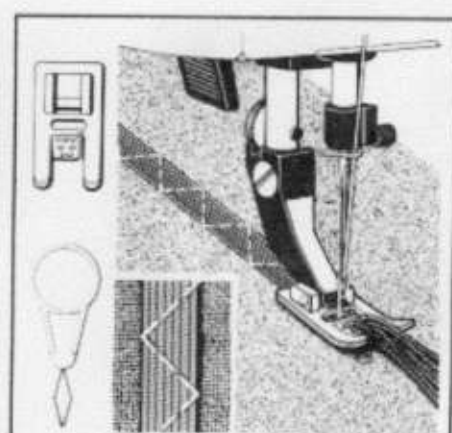

412 01 43-01. Naaiervoet met 7 gaatjes voor siernaden over inlegdraden en voor platte naden met zigzag, met draadinsteker. Deze aan de onderkant in de voet steken en de draden door de gaatjes trekken.